



石家莊鐵道大學
SHIJIAZHUANG TIEDAO UNIVERSITY

在线开放课程

货运站与货场

货运站的分类及 配置图

主讲：王雪红

目录



在线开放课程

- 1 货运站作业的主要特点
- 2 货运站的分类
- 3 货运站的配置图



1 货运站作业的主要特点

1.1 货运站

专门办理或主要办理货运营业的车站，办理货物的承运、装卸、交付、中转、联运货物换装、为专用线（专用铁路）服务

1.2 运转作业

- 接发、解体、编组列车
- 按货物装卸地选分和取送车辆
- 摘挂列车的甩挂。

1 货运站作业的主要特点



在线开放课程

1.3 货运站与技术站运转作业特点对比

	技术站	货运站
到达作业	通过车多（改编车，无改编车）	以小运转列车为主
调车作业	解体编组列车为主	本站作业车多 向装卸地点取送车辆
作业设备	到发线，调车线多	装卸线多，场库多

1 货运站作业

货物的承运交付、装卸车、货物
储存保管、联运货物换乘

1.4 货运作业

- 在大城市、大枢纽卸大于装的车站，货运作业的重点为卸货和出货组织；
- 在装大于卸的车站，应加强货源组织和进货、装车工作；
- 零担中转站，加强零担中转计划工作，合理利用中转设备，提高中转效率；
- 在港口站和不同轨距的联轨站，应注意货流和车（船）流的衔接与配合。

2 货运站的分类

2.1 按办理货物的种类

综合 货运 站性

- ❖ 办理多种货物运输种类或多种品类货物的货运营业和专用线作业的车站
- ❖ 设置在大城市、工业区或港口等大量货物装卸地点并设有较大货场。

专业 货运 站性

- ❖ 只办理单一运输种类或单一货物品类货运作业，如办理煤、矿石、石油、木材、粮食等大宗货物的车站或危险货物车站等。

2 货运站的分类

2.2 按作业特点

装车站

装车作业大于卸车作业。办理大宗货物（如煤、木材、矿等）发送的车站。

卸车站

卸车大于装车作业，经常排出大量空车。服务于工厂企业及位于大城市综合性货站。

装卸站

装卸作业车数大致相等。双重作业车比重较大。位于中小城镇的中小型货场。

换装站

办理不同运输工具之间的货物换装作业。港口站、国境站、不同轨距铁路联运站。

2 货运站的分类

2.3 按与正线的连接方式：

- 尽头式货运站：即车站的到发线仅一端连接正线的车站。
- 通过式货运站：即车站的到发线两端都与正线连接的车站。

2.4 货场与车场的配合：

- 纵列式：货场与车场纵向布置
- 横列式：货场与车场横向布置
- 分离布置：货场远离车场

3 货运站的配置图

到发场、调车场、
货场与其他设备的
布置图形。



在线开放课程

3.1 横列式货运站

(1) 具有尽头式货场的横列式货运站

调车和接发
平行进行



图 3-1 有尽头式货场的横列式货运站
1—到发场；2—调车场；3—货场。

适用于大城市的通过式综合性货运站

3 货运站的配置图

(2) 有通过式货场的横列式货运站

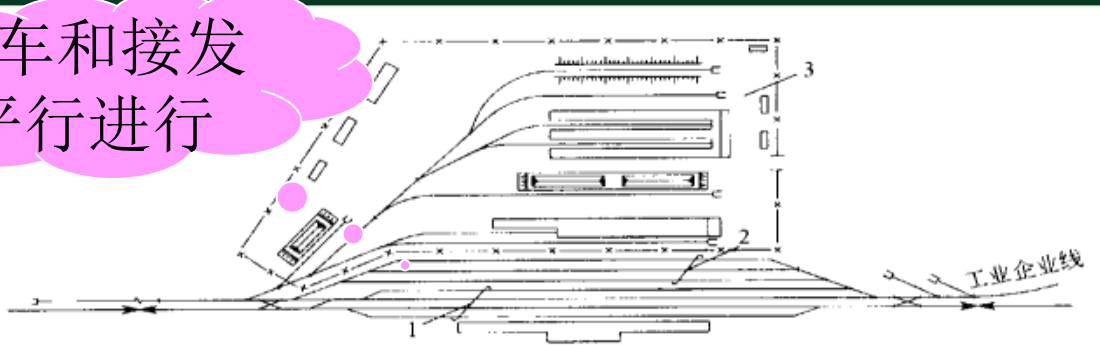
两端取
送、装卸
不干扰



图 3-2 有贯通式货场的横列式货运站

1—到达场；2、3—编组兼出发场；4—货场。

适用于货物品类单一的大宗货物的通过式专业性货运站。

3 货运站的配置图

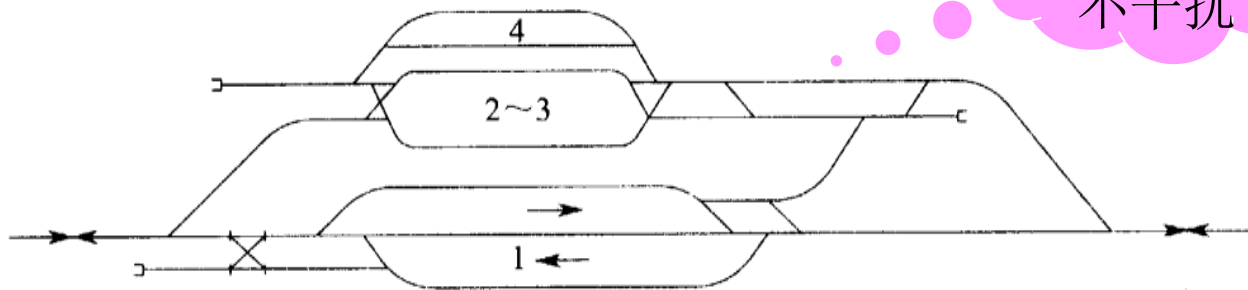
3.2 纵列式货运站

(1) 尽头式货场的纵列式货运站

取送车不
需折返



图 3-3 有尽头式货场的纵列式货运站

1—到发场；2—调车场；3—货场。

适用于大城市的综合性货运站

3 货运站的配置图

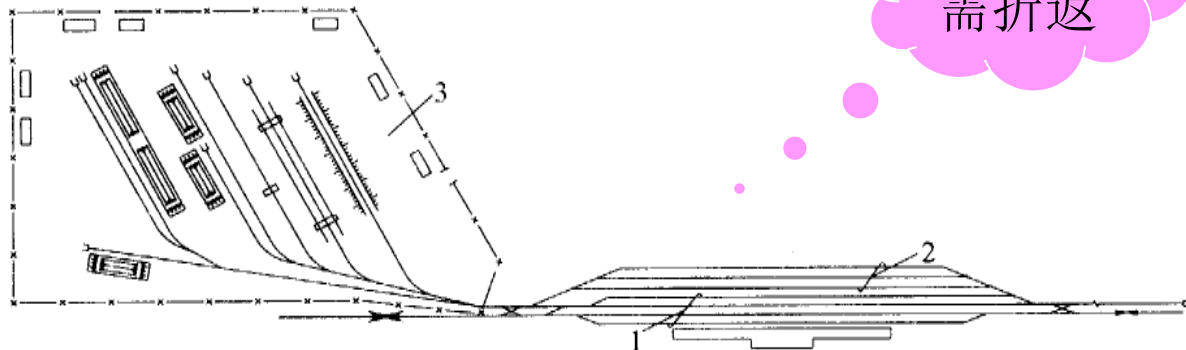
- (2) 有通过式货场的纵列式货运站

取送车不
需折返



图 3-4 有贯通式货场的纵列式货运站

1—到达场;2—调车场;3—编组兼出发场;4—货场;5—车辆交接线。

适用于办理大宗货物的专业性货运站

3 货运站的配置图

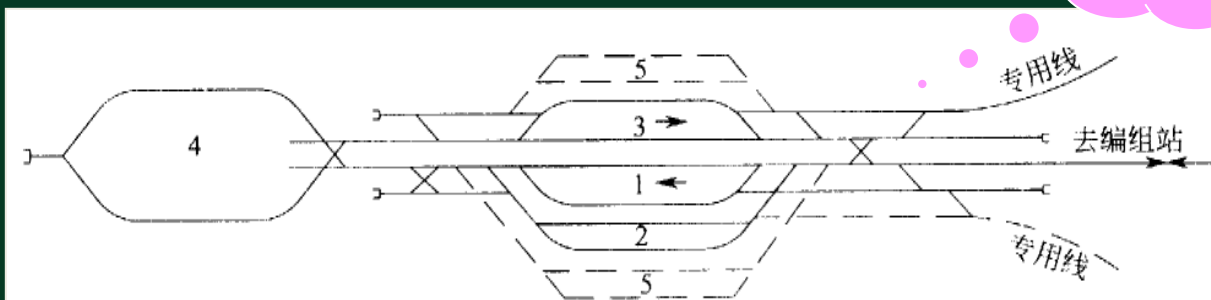
- 3.3 货场与车场分离布置 — 地形限制
- 方便短途搬运
- 货物性质特殊



图 3-5 货场与车场分离布置的贯通式货运站
1—车场；2 货场；3—水陆联运货场。

不同配置的优缺点

	横列式		纵列式		分离式
货场	尽头式	通过式	尽头式	通过式	
优点	占地少、投资少、调车和接发平行进行	两端取送装卸不干扰、装卸线长	调车和取送在两端、不干扰、取送不折返	调车和取送在两端、不干扰、取送不折返	安全、便于搬运
缺点	取送在一端、需折返、走行长	搬运和取送交叉、占地大	线路长、管理不便	线路长、管理不便	管理不便
举例	兰州北	徐州北	西直门	荆门南	武汉（湛江）
影响因素	占地；取送与调车；取送与搬运；取送、搬运与城市交通；管理；经济方案比较；环保				

小结

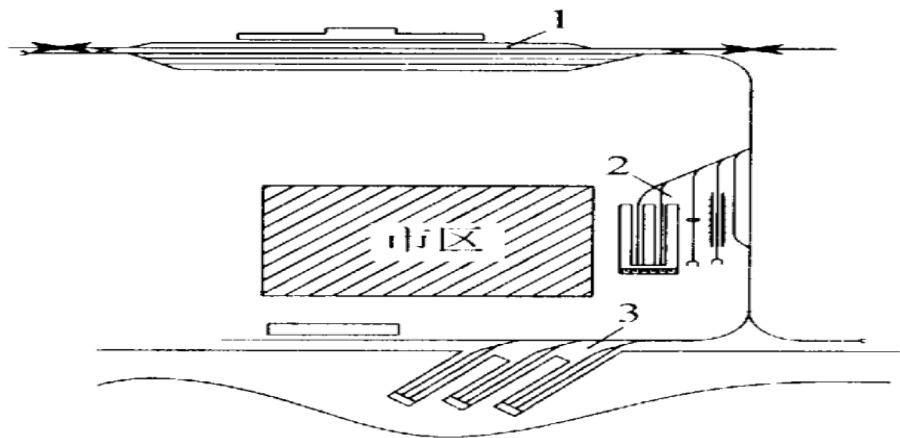
- 货运站作业的主要特点
- 货运站的分类
- 货运站的配置图
 - 横列式货运站
 - 纵列式货运站
 - 货场与车场分离布置

谢谢大家

!

